

## Открытый урок русского языка в 1 классе УМК «Гармония».

На уроке используются

- **методы обучения:** объяснительно-иллюстративный, частично-поисковый, словесный, наглядный, практический;

- **формы обучения:** фронтальная; групповая (в парах); индивидуальная; коллективная.

- **приёмы обучения:** речь учителя; текст учебника; ИКТ; наглядность.

- **педагогические технологии:** проблемно-диалогическая, личностно-ориентированного обучения; педагогика сотрудничества, информационно-коммуникативная, здоровьесберегающая.

- **принцип** научности и доступности изучаемого материала

Большое внимание уделяется эмоциональной стороне личности школьника, воспитанию коммуникативных качеств личности.

В конце урока происходит рефлексия по самооценке полученных знаний.

**Тип урока:** Повторение предметных знаний.

Учитель Журавлёва Светлана Викторовна

Класс 1

Кол-во уч-ся 5

Название УМК «Гармония»

Предмет русский язык

Место и роль урока в изучаемой теме: первый урок на этапе изучения «Речь устная и письменная. Предложение»

Тип урока Урок повторения предметных знаний.

Общая цель урока Закрепление предметных знаний, формирование УУД

Дидактические задачи:

**Образовательная:** обобщить знания об устной и письменной речи, совершенствовать умения в постановке знаков препинания в конце предложений и в определении их количества в тексте.

**Развивающая:** развивать познавательный интерес к изучаемому предмету, умения анализировать сравнивать и делать выводы на основании рассуждений, обогащать словарный запас учащихся.

**Воспитывающая:** повышать познавательную активность, учебную мотивацию, способствовать развитию гармоничной личности, учить работать в группе (паре), уважать мнение одноклассников.

### **Планируемые результаты:**

#### **Предметные умения:**

- Ориентироваться на странице учебника, понимать его условные обозначения; списывать, выполняя определённую последовательность действий.
- Строить предложения по данной схеме, правильно интонировать их в устной речи и оформлять в письменной;
- Определять количество слов в предложении, узнавать слова-помощники, писать предложения под диктовку по введённой технологии, списывать предложение, выполняя определённую последовательность действий, применять изученные орфографические правила.

#### **УУД:**

***Личностные:*** познавательный интерес к предмету; осознание себя носителем языка; желание умело пользоваться устной и письменной формами речи.

***Регулятивные:*** осознавать учебную задачу, принимать её, планировать и выполнять необходимые действия для её решения, учитывать при этом выделенные учителем ориентиры; оценивать правильность выполнения учебных действий, адекватно воспринимать оценку учителя;

***Познавательные:*** понимать информацию, представленную в различной форме; осознавать учебные затруднения, стараться преодолевать их; анализировать, сравнивать, моделировать, делать умозаключения, выводы.

***Коммуникативные:*** рассказывать и слушать собеседника, участвовать в диалоге; распределять роли и выполнять совместную деятельность; проявлять доброжелательное отношение к одноклассникам.

**Оборудование:** интерактивная доска, учебник «К тайнам нашего языка» автор М.С. Соловейчик, Н.С. Кузьменко

## 1. Организационный момент.

Проверка готовности.

Наличие общей установки на урок.

Оформление тетради.

### А) Уч-ль:

- Прозвенел звонок. Прошу вас, встаньте правильно, красиво, внимательно послушайте.

- Ребята, сегодня на уроке у нас присутствуют гости. Поприветствуем их.

- Придумано кем-то и просто, и мудро

При встрече здороваться «Доброе утро».

И каждый становится добрым, отзывчивым

И «доброе утро» длится до вечера.

- Я всем присутствующим желаю, чтобы доброе настроение длилось до вечера.

- Улыбнитесь друг другу, подарите добрые улыбки.

- Ребята, сегодня на уроке у нас присутствуют гости. Поприветствуем их.

Посмотрите и улыбнитесь.

- **Какое время года сейчас в природе? (весна)**

- Назовите главный признак весны. (*яркое солнце*)

- Символом солнца является круг. Мы поселим его в нашем классе, пусть оно будет нашим помощником. **(прикрепить на доску)**

- **Проверьте готовность к уроку.**

- Какие правила посадки вы знаете? Давайте вспомним массаж для пальчиков.

- Откройте тетради, запишите сегодняшнее число.

- Настраиваемся на рабочую волну и стремимся по ступеням знаний к новым открытиям.

### Слайд 1.

*Шагаем по ступеням по щелчку мыши*

**НАБЛЮДАЮ – ЗАМЕЧАЮ – РАЗМЫШЛЯЮ – ДЕЛАЮ ВЫВОДЫ**



## Слайд 2.

### 2. Минутка чистописания.

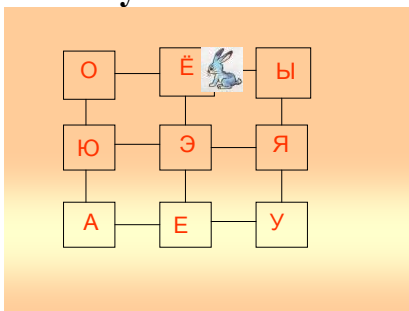

- Зайчик вышел из домика с буквой Ё. В конце своего пути он попал с домик с буквой Я. В каких домиках он побывал, если знаем, что зайчик прыгает наискосок через дорожку? (Ё, Ю, Е, Я)
- Что вы знаете об этих буквах?
- Все ли согласны, кто думает по-другому?
- Какая еще буква гласного звука указывает на мягкость согласного? (И)
- **Пропишите в тетрадах на первой строке буквы гласных звуков, которые указывают на мягкость согласного.**
- Что вы знаете о буквах, в чьих домиках зайчик не был?
- Пропишите в тетрадах на второй строке – буквы, которые указывают на твердость согласного.
- Проверьте по записи на доске.

### Слайд 3.

Ё, е, ю, я, и

О, э, у, а, ы

- Начертите на полях **волшебную линейчку и оцените свою работу.**

### 3. Постановка учебной задачи

**Цель этапа:** создание условий для формулировки детьми целей урока.

- Какую работу вы сейчас выполняли? (*Размышляли, записывали буквы*)
- Мы обращались друг к другу. В процессе общения возникла речь.

### Слайд 4. (схема речи учебник стр.5)

- Какое правило речи записано? (*один говорит, все слушают*)
- Не забывайте об этом.
- Какой речью пользовались для записи? (*письменной*)
- Почему она так называется?
- Только ли письменной речью мы пользуемся на уроке, в жизни? (*нет*)
- Подумайте, о чём мы будем размышлять, наблюдать на уроке? (*о речи*)
- Какой речью, кроме письменной, мы ещё пользуемся? (*устной*)
- Как вы думаете, какая тема нашего урока? (*речь письменная ....*)

- Проверим наше предположение. Прочитаем хором тему нашего урока.

### **Слайд 5.**

#### **Речь устная и письменная.**

- На доске записана тема урока.

#### **Запись на доске.**

- Чтобы многое узнать о речи, какие задачи мы поставим перед собой, как будем работать на уроке? *(быть внимательными, работать быстро, отмечать опасности письма, помогать друг другу, правильно оценивать, выходить из затруднительных ситуаций)*

- Помним о теме нашего урока, задачах, размышляем, наблюдаем и делаем выводы.

## **4. Работа над новым материалом.**

### **1) Актуализация первичного опыта, осуществленная на этапе введения новой учебной информации.**

#### **Слайд 6. (интерактив)**

- Посмотрите на доску. Прочитайте записанные слова. *(чтение вслух, по цепочке)*

- Подумайте, какое задание нам надо выполнить? *(распределить слова по группам)*

- Кого и что называются слова, отвечающие на вопросы КТО?, ЧТО? *(слова называющие людей и животных)*

- Все ли согласны, кто думает по-другому?

#### **- Работам в парах по карточкам.**

- Получите карточки и выполните это задание в паре. Будьте внимательны, не попадитесь в ловушку.

- Соедините слова с нужным вопросом. Проверьте работу по доске и оцените её.

- Все ли слова мы соединили с вопросами? *(нет)*

- Почему? *(называют действия)*

- Проверьте работу по доске и оцените её, отметив **значком на лесенке знаний**.

#### **Слайд 7. (интерактив)**

- Поднимите руки те, кто выполнил работу без ошибок. Молодцы. Будьте внимательны при работе.

- Как же использовать оставшиеся слова? Что они называют? *(действия, обозначить действия людей)*

- Давайте, поразмышляем. Составим предложения по картинкам.

#### **Слайд 8. (интерактив)**

*(работа с доской)*

- Назовите предложение, которое указывает на письменную речь. (*девочка пишет*)
- По какому признаку это определили?
- Как назовём речь, когда говорим, слушаем? (*устная*)
- А вот у Антона к вам вопрос. Откройте учебник, прочитайте вопрос Антона.
- Почему устную речь так назвали? (*объяснения детей*)
- Посмотрите, как объясняют это авторы учебника. Стр.35.
- Как называются слова? (*родственные*) Почему?
- Какой вывод мы сделали? (**на доске: речь- устная, письменная**)
- Прочитаем в учебнике на стр. 34 подтвердился ли наш вывод.

### **Лестница успеха**

- Оцените каждый свою работу на этом этапе урока и поставьте флажок на лестнице успеха.

### **2) Актуализация закреплённого опыта на этапе закрепления ЗУН.**

- Мы размышляли, , делали выводы, а как выражали свои мысли, с помощью чего? (*слов и предложений*)
- Да, мы составляли и называли предложения в устной речи.
- Как выразить свои мысли в письменной речи? (*записать предложение*)
- Какие опасности при записи предложения знаем? (*начало предложения, конец предложения*)
- Проверьте свою посадку, положение тетради. Начертите схему предложения и укажите опасности письма.
- Предложение о девочке запишет 1 пара, о ребятах-2пара. Какие слова требуют особой внимательности, что надо помнить о них? (*словарные слова*)
- Откроем словарь, находим нужные слова, вспоминаем правило списывания слов (*хором:*

1. читаю как написано

2. повторяю как написано

3. запоминаю

4. диктую и пишу

5 проверяю и отмечаю опасности)

- Записываем предложения, помня об опасностях письма.
- Проверьте свою работу по записи на доске, исправьте ошибки.

### **Слайд 9.**

*Девочка пишет.*

*Ребята читают.*

- Какой речью мы пользовались при записи предложения? (*письменной*)
- Делаем вывод. Как в письменной речи выделяем предложение. (*оформление начала и конца предложения*)
- Как в устной речи покажем предложение? (*предположения и высказывания детей*)

### **3). Работа по учебнику.**

- Откройте учебник, найдите на стр. 35 рубрику «Важные сведения». 1 часть читаем по цепочке. Остальные внимательно слушают.
- Как в устной речи отделить предложения друг от друга?
- Как в письменной?
- Что нового вы узнали из этого сообщения?

### **4. Физминутка.**

Мяч бросали мы друг дружке,	Хлоп! Раз! Ещё раз!
Мячик прыгал, как лягушка.	Мы похлопаем сейчас!
А потом исчез куда-то,	А теперь быстрее-быстрее!
Не нашли его ребята.	Хлопай, хлопай веселей!

### **5. Применение теоретических положений в условиях выполнения упражнений и решения задач.**

- Итак, мы сделали вывод, что наша речь состоит из предложений. Как обозначаем предложения в письменной речи? (*оформление начала и конца предложения*)
- Как обозначаем предложения в устной речи?

- Как вы думаете, все ли мы знаем о предложениях? В чем вы еще хотели бы потренироваться?

- Предлагаю вам поработать в парах. Упр 51.

- На карточках записан текст.

- Найдите в тексте границы мыслей, прочитайте текст, делая паузы. Исправьте ошибки, помня о правилах оформления начала и конца предложений.

- Какая интонация («работа голоса») в устной речи соответствует знаку «точка» на письме? (*Понижение голоса, пауза*)

**1). Работа в группах на карточках.** (выделение предложений из текста).

**2). Проверка и оценка выполненной работы.**

- Как показали границы предложений? Сколько предложений вы выделили?

- Проверим работу. Прочитайте 1 предложение. Какая мысль в нём содержится? Как показали границы предложения?

**Слайд 10.**

*У писателя Аркадия Гайдара очень интересные книги. в одной он написал о двух мальчиках их звали Чук и Гек*

- Запишите это предложение, помня о правилах списывания: памятка 1, отметьте опасности начала и конца предложения.

- Прочитайте 2 предложение. Какая мысль в нём содержится? Как показали границы предложения?

**Слайд 11.**

*У писателя Аркадия Гайдара очень интересные книги. В одной он написал о двух мальчиках. их звали Чук и Гек*

- Запишите это предложение, помня о правилах списывания: памятка 1, отметьте опасности начала и конца предложения.

- Прочитайте следующее предложение. Какая мысль в нём содержится? Как показали границы предложения?

**Слайд 12.**

*У писателя Аркадия Гайдара очень интересные книги. В одной он написал о двух мальчиках. Их звали Чук и Гек.*



- Оцените работу. **Лестница успеха.**
- Ребята, школьники - это мы, а лестница – это наши знания.
- На какую бы ступеньку вы поставили себя? - А в чем затруднение? (...)

3).

- Назовите имена собственные, которые вам встретились. Что мы помним об их написании?
- Знакомо ли вам имя Аркадий Гайдар?

- **Слайд 13.(интерактив)**

**6. Самостоятельное, творческое использование сформированных умений и навыков (решение учебных задач повышенной трудности или практических задач)**

- Любите разгадывать загадки?

*Бьют его рукой и палкой.*

*Никому его не жалко.*

*А за что беднягу бьют?*

*А за то, что он надут!*

- **Слайд 14.(интерактив)**

*(отгадка + текст загадки на экране)*

- Сколько предложений в загадке? Кто думает иначе? Почему вы так решили?
- Мы договорились конец предложения обозначать точкой. Почему появились другие знаки?
- Прочитайте загадку про себя и подумайте, почему в конце предложений можно поставить вопросительный, восклицательный знаки или точку?  
*(ответы детей)*
- Будем учиться показывать границы предложений в устной речи. О чём должны помнить? Какая интонация («работа голоса») в устной речи соответствует знаку «точка» на письме? (*Понижение голоса, пауза*)

## 1). Работа в группе.

- Прочитайте по себя текст загадки и подготовьтесь читать вслух.
- Читаем 1, 2 предложение, соблюдая интонацию. Как мы выражали мысль? (*спокойно*). Какой знак стоит в конце предложения? Почему?
- Читаем 3 предложение, соблюдая интонацию. Как мы выражали мысль? (*задаём вопрос*). Какой знак стоит в конце предложения? Почему?
- Читаем 4 предложение, соблюдая интонацию. Как мы выражали мысль? (*с чувством, радостно*). Какой знак стоит в конце предложения? Почему?

Запишите каждый своё предложение схемой на листе.

1 предложение - Кучин, 2 предложение - Журлова.

3 предложение - Мухин, 4 предложение - Максимова, Панина.)

### **Проверка выполнения задания, схема прикрепляется к доске.**

- Оцените работу. **Лестница успеха**

## **7. Обобщение усвоенного и включение его в систему ранее усвоенных ЗУН и УУД.**

- Наш урок завершается. Вспомните, что мы наблюдали, замечали, о чём размышляли, какие сделали выводы.

- **Слайд 15.(откр. урок)**

Закончите предложения: Сегодня на уроке:

Я узнал(а).....

Я научился(лась).....

Я вспомнил(а).....

Я удивился(лась).....

Я расскажу родителям.....

- На столе у каждого из вас лежат две полоски: красная и жёлтая.
- Оцените свою работу на уроке. Возьмите в руки ту полоску, которая характеризует вашу работу. Прикрепите свои лучики к нашему солнышку. Мы решили много задач, сделали выводы, и солнышко засияло, вы сами засияли солнечными лучиками.

